



Modell-Nr. HL100ES  
Safe mit Kartenlesefunktion

### Geeignet für:



A4-Dokumente



Schmuck



Laptops



Kleinelektrogeräte



Speichermedien,  
USB-Sticks



Tablets

## Übersicht & Funktionen

## Produktmerkmale

- Stahlkonstruktion
- 2 große Verriegelungsbolzen und ein verdecktes Scharnier für mehr Sicherheit bei Aufbruchsversuchen
- Resettable Digital Combination with override key ? includes 2 keys
- Schloss mit Zugang über Karte: Wählen Sie zwischen Kartenlesefunktion oder digitaler Tastatur für einen flexiblen Zugang zu Ihren Wertgegenständen
- Boden mit Teppichbelag
- Innenbeleuchtung
- Montagematerial inkludiert

## Produktinformationen

Der SentrySafe Safe mit Kartenlesefunktion besticht durch ultimative Flexibilität mit der Wahlmöglichkeit zwischen Tastatureingabe oder Kartenlesefunktion. Dieser Safe ist ideal für Hotels oder vermietete Objekte; die robuste Stahlkonstruktion des Safes, die aufbruchsichere Tür und 2 Verriegelungsbolzen tragen zum Schutz gegen unbefugten Zugriff bei.

|                                |                             |
|--------------------------------|-----------------------------|
| <b>Produktnr.</b>              | HL100ES                     |
| <b>Außenmaße (H x B x T)</b>   | 22,9 cm x 45,7 cm x 40,6 cm |
| <b>Gewicht ohne Verpackung</b> | 13,9 kg                     |
| <b>Farbe</b>                   | Schwarz                     |
| <b>Beschreibung</b>            |                             |
| <b>Umkarton (Stück)</b>        | 1                           |

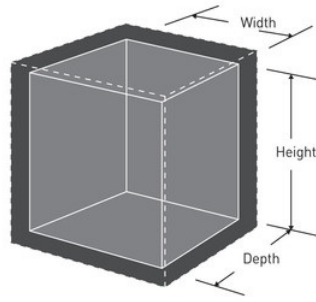

---

## Master Lock Europe S.A.S.

10 avenue de l'arche - Le Colisée Gardens, bâtiment A - 92 400 Courbevoie - La Défense - France  
T: +33-1-41437200 | F: +33-1-41437204  
[www.masterlock.eu](http://www.masterlock.eu)