

N.º de modelo KB-25ML

Caja para llaves pequeña para 25 llaves

**Uso recomendado para:**



Llaves

## Resumen y características

### Características del producto

- Fabricación en acero
- Cerradura con llave - 2 llaves incluidas
- 25 etiquetas para llaves (en 5 colores distintos) incluidas para facilitar la identificación de las llaves
- Elementos para montaje incluidos

### Detalles del producto

La caja para llaves pequeña para 25 llaves n.º KB-25ML de Master Lock proporciona organización y seguridad para las llaves en casa o en la empresa. Las etiquetas codificadas por colores hacen que encontrar y devolver las llaves sea rápido y sencillo.

---

## Especificaciones del producto

<b>Número de producto</b>	KB-25ML
<b>Dimensiones exteriores (alto x ancho x profundidad)</b>	25 cm x 18,8 cm x 8,5 cm
<b>Dimensiones interiores (alto x ancho x profundidad)</b>	24,3 cm x 15,5 cm x 4,4 cm
<b>Volumen interior</b>	1,65 l
<b>Peso sin envase</b>	1,2 kg
<b>Color</b>	Negro
<b>Descripción</b>	Envase comercia en caja
<b>Cant. por caja completa</b>	3

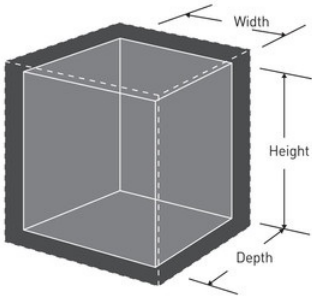

---

### Master Lock Europa, S.A.S.

10 avenue de l'arche - Le Colisée Gardens, bâtiment A - 92 400 Courbevoie - La Défense - France  
O:+33-1-41437200 | F:+33-1-41437204  
[www.masterlock.eu](http://www.masterlock.eu)