

N.º de modelo LX110BEURHRO

Caja fuerte de seguridad biométrica grande

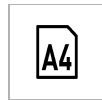

Uso recomendado para:



Documentos en papel en formato A4



Talones de cheques



Ordenadores portátiles



Pasaportes



Dispositivos electrónicos pequeños

Resumen y características

Características del producto

- Construcción en acero
- 2 pernos de bloqueo retráctiles de acero y bisagra oculta para una mayor protección contra posibles asaltos e intentos de apertura con palanca
- Cerradura biométrica (almacena hasta 30 huellas dactilares) con llave de control - incluye 2 llaves
- Parte inferior enmoquetada
- Luz interior
- Kit de herrajes para fijar la posición incluido

Detalles del producto

La caja fuerte de seguridad biométrica grande es ideal para proteger objetos de valor preciados y dispositivos electrónicos y evitar su robo. La cerradura biométrica le permite almacenar hasta 30 huellas dactilares, por lo que no requiere memorización alguna por su parte. El kit de arranque de la batería y la llave de control le garantizan que siempre pueda acceder a su caja fuerte, incluso en caso de que se agoten las baterías. El revestimiento interior forrado protege el contenido de los arañazos durante el almacenamiento.

Especificaciones del producto

Número de producto	LX110BEURHRO
Color	Plateado
Descripción	
Cant. por caja completa	1

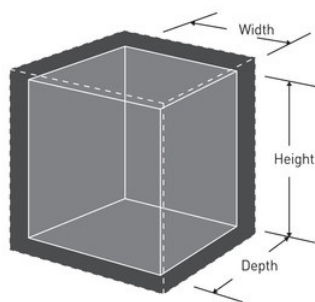

Master Lock Europa, S.A.S.

10 avenue de l'arche - Le Colisée Gardens, bâtiment A - 92 400 Courbevoie - La Défense - France
O:+33-1-41437200 | F:+33-1-41437204
www.masterlock.eu