

Modello N° CB-12ML

Cassetta di sicurezza portavalori

Utilizzo consigliato:



Denaro



Panoramica e caratteristiche

Caratteristiche prodotto

- Struttura in acciaio per una maggiore sicurezza
- Chiave privacy
- Vassoio portaoggetti amovibile per una migliore organizzazione
- Maniglia di trasporto

Dettagli prodotto

La cassetta di sicurezza Master Lock è dotata di una comoda maniglia e di un cassetto portaoggetti amovibile che ne facilita l'uso.

Organizzazione e conservazione versatile per la casa e l'azienda.

Numero prodotto	CB-12ML
Dimensioni esterne (h x l x p)	9,3 cm x 30 cm x 23,5 cm
Peso con/senza imballaggio	2,1 kg
Colore	Nero
Descrizione	Imballaggio per la vendita al dettaglio
Q.tà cartone master	3

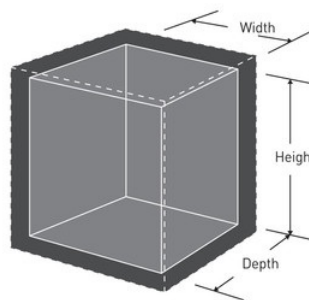

Master Lock Europe S.A.S.

10 avenue de l'arche - Le Colisée Gardens, bâtiment A - 92 400 Courbevoie - La Défense - France
T:+33-1-41437200 | F:+33-1-41437204
www.masterlock.eu