

Modello N° MLD08E

Cassaforte compatta ad accesso rapido - formato piccolo

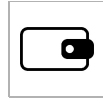

Utilizzo consigliato:



Libretti di assegni



Gioielli



Denaro



Passaporti



Piccoli dispositivi elettronici

Panoramica e caratteristiche

Caratteristiche prodotto

- Struttura in acciaio massiccio
- Cerniere invisibili per un maggior livello di resistenza e protezione contro i tentativi di forzatura
- Combinazione digitale programmabile con chiave sostitutiva - 2 chiavi incluse
- Apertura silenziosa con pistoncino ad aria compressa: il coperchio si apre da solo e rimane in posizione aperta
- Fondo della cassaforte con protezione in schiuma e vassoio portaoggetti amovibile con rivestimento in tessuto
- Kit di ancoraggio incluso

Dettagli prodotto

La cassaforte compatta Master Lock N° MLD08E ad accesso rapido, formato piccolo, è ideale per proteggere oggetti di valore e dispositivi elettronici di piccole dimensioni. L'apertura silenziosa con pistoncino ad aria compressa consente un accesso rapido al contenuto. Il vassoio interno consente di riporre in modo ottimale gli oggetti.

| | |
|---------------------------------------|----------------------------|
| Numero prodotto | MLD08E |
| Dimensioni esterne (h x l x p) | 8,1 cm x 30,7 cm x 25,1 cm |
| Colore | Nero |
| Descrizione | |
| Q.tà cartone master | 1 |

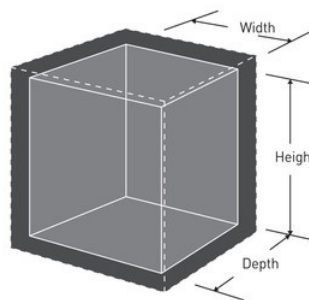

Master Lock Europe S.A.S.

10 avenue de l'arche - Le Colisée Gardens, bâtiment A - 92 400 Courbevoie - La Défense - France
T:+33-1-41437200 | F:+33-1-41437204
www.masterlock.eu