

Modelnr. CHW30300EURHRO

Grote veiligheidskist



Optimaal geschikt voor:



A4-papieren
documenten



Brand



Overstroming



Foto's



Kleine elektronica



Opslagapparaten,
USB-sticks

Overzicht en kenmerken

Productkenmerken

- Brand- en waterbestendige constructie
- UL/ETL-gecertificeerde bescherming van 30 minuten tegen brand voor documenten, officiële papieren, alsmede digitale artikelen (cd, USB-sticks) tot 843°C
- ETL-gecertificeerd voor onderdompeling in water om documenten en andere waardevolle artikelen te beschermen tegen beschadiging door overstroming
- Programmeerbare digitale combinatie: 1 opnieuw in te stellen combinatie + 1 hoofdcombinatie (niet-programmerbaar)
- Digitaal slot houdt documenten en waardevolle spullen weg van nieuwsgierige blikken en voorkomt dat het deksel opengaat in geval van brand.
- Biedt plaats aan A4-documenten

Certificaties



Productgegevens

De Master Lock CHW30300EURHRO grote veiligheidskist beschermt de belangrijkste documenten (plaats voor papieren met A4-formaat), media en waardevolle spullen van uw familie tegen schade door brand en overstroming.

Productnummer	CHW30300EURHRO
Buitenafmetingen (h x b x d)	19,3 cm x 41,9 cm x 37,5 cm
Kleur	Zwart
Beschrijving	
Hoofdverpakkingsaantal	1

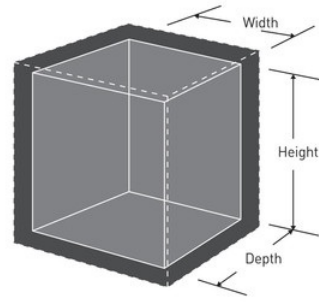

Master Lock Europe S.A.S.

10 avenue de l'arche - Le Colisée Gardens, bâtiment A - 92 400 Courbevoie - La Défense - France
O:+33-1-41437200 | F:+33-1-41437204
www.masterlock.eu