

Modelnr. LCFW30100

Grote veiligheidskist



**Optimaal geschikt voor:**



A4-papieren  
documenten



Brand



Overstroming



Foto's



Kleine elektronica



Opslagapparaten,  
USB-sticks

## Overzicht en kenmerken

## Productkenmerken

- Brand- en waterbestendige constructie
- UL/ETL-gecertificeerde bescherming van 60 minuten tegen brand voor documenten, officiële papieren, alsmede digitale artikelen (cd, USB-sticks) tot 927°C
- ETL-gecertificeerd voor onderdompeling in water om documenten en andere waardevolle artikelen te beschermen tegen beschadiging door overstroming
- Sleutelslot - inclusief 2 sleutels
- Het privacy slot met sleutel houdt documenten en waardevolle spullen weg van nieuwsgierige blikken en voorkomt dat het deksel opengaat in geval van brand.
- Biedt plaats aan A4-documenten

## Certificaties



## Productgegevens

De grote Master Lock LCFW30100-veiligheidskist beschermt de belangrijkste documenten (plaats voor papieren met A4-formaat), media en waardevolle spullen van uw familie tegen schade door brand en overstroming.

<b>Productnummer</b>	LCFW30100
<b>Buitenafmetingen (h x b x d)</b>	19,3 cm x 41,9 cm x 37,5 cm
<b>Gewicht verpakking zonder cilinder</b>	14,1 kg
<b>Kleur</b>	Grijs
<b>Beschrijving</b>	
<b>Hoofdverpakingsaantal</b>	1

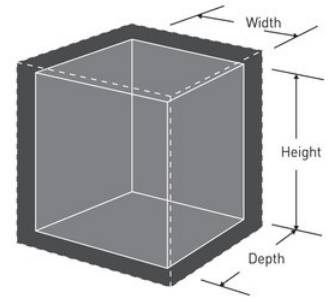

---

## Master Lock Europe S.A.S.

10 avenue de l'arche - Le Colisée Gardens, bâtiment A - 92 400 Courbevoie - La Défense - France  
O:+33-1-41437200 | F:+33-1-41437204  
[www.masterlock.eu](http://www.masterlock.eu)