

Modelo n.º LCFW30100

Baú de segurança grande

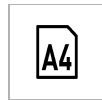

Ideal para:



Documentos em papel A4



Incêndio



Inundação



Fotos



Pequena eletrônica



Dispositivos de armazenamento, unidades USB

## Visão geral e características

## Características do produto

- Construção resistente a fogo e água
- Proteção contra fogo de 60 minutos comprovada pela UL/ETL para documentos, documentos oficiais e suportes digitais (CD, USB) até 927 °C
- Certificação ETL para a imersão em água que garante a segurança de documentos e de outros objetos de valor em caso de inundação
- Fechadura com chave - inclui 2 chaves
- A fechadura com chave de privacidade mantém os documentos e objetos de valor longe de olhares curiosos e evita que a tampa se abra em caso de incêndio
- Com espaço para documentos A4

## Certificações



## Descrição do produto

O baú de segurança grande Master Lock N.º LCFW30100 protege os documentos mais importantes da sua família (adequado para papel tamanho A4), suportes digitais e bens valiosos de incêndio e inundação.

## Especificidades do produto

<b>Referência</b>	LCFW30100
<b>Dimensões externas (A x L x P)</b>	19,3 cm x 41,9 cm x 37,5 cm
<b>Peso s/ embalagem</b>	14,1 kg
<b>Cor</b>	Cinzentos
<b>Descrição</b>	
<b>Qtd. caixa master</b>	1

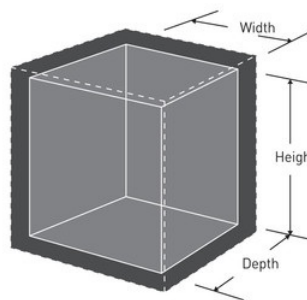

---

### Master Lock Europe S.A.S.

10 avenue de l'arche - Le Colisée Gardens, bâtiment A - 92 400 Courbevoie - La Défense - France  
T:+33-1-41437200 | F:+33-1-41437204  
[www.masterlock.eu](http://www.masterlock.eu)